

# LOLITA

FICHA TÉCNICA | RV001 | ES

fama

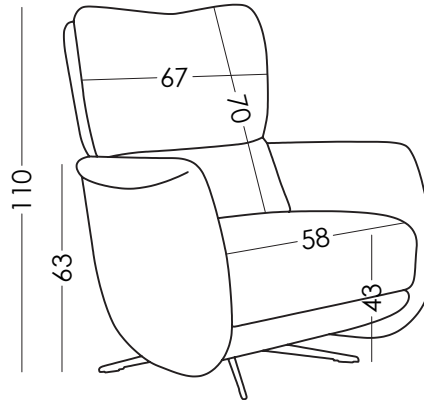

## Medidas

Ancho:	80cm
Alto:	110cm
Fondo:	93cm
Altura asiento:	43cm
Altura brazo:	63cm
Altura respaldo:	70cm
Fondo sentada:	45cm

## Datos técnicos

Armazón:	Metálico
Suspensión asiento:	N.E.A
Suspensión respaldo:	Soporte respaldo metálico
Dureza asiento:	Tacto durezasuave (gris)
Asiento:	Poliuretano 35Kg + 41Kg Poliuretano
Respaldo:	-
Cojines sueltos:	-
Desenfundable:	-

## Garantía

Armazón y suspensión: de por vida  
Mecanismo sofá cama: 5 años  
Resto del sofá: 3 años\*  
\*Ampliación de 6 meses, activándolo en la web.

## Embalaje

Compuesto por plástico retractilado y cantoneras de protección. El embalaje nace a la vez que el diseño, optimizándolo para que sea sencillo de transportar y ocupe el menor espacio posible, eludiendo el uso innecesario de material en el embalaje.

## Sostenibilidad

Diseño responsable, minimizando el impacto de la actividad industrial. Desde nuestra factoría se recicla el 99,9% de los residuos, obteniendo el certificado "Residuos Cero" de AENOR. Nuestros productos están libres de PFCs.

## Características

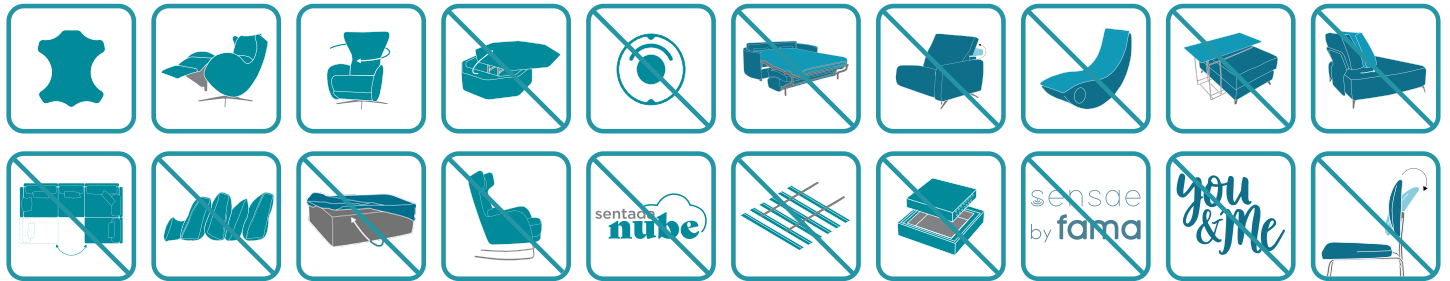

Lolita está fabricado por Fama Sofas cuyo sistema de calidad está certificado por AENOR e IQNET, según la norma ISO 9001-2015, con el número de certificado ES-0790/1999 además del certificado de Gestión Medioambiental de acuerdo a la norma ISO14001- 2019. Todos los modelos han pasado las pruebas exigidas para la concesión de la etiqueta de control de Calidad de los laboratorios de Aidima-Cetem.



ISO 9001



FAMA SOFAS S.L.U.

C/ Dr. Barraquer | Roviral, 1 - P.O.Box 41

30510 YECLA ( Murcia ) SPAIN

Telf: 968751050 / info@fama.es / www.fama.es